

# РЫЧАГ ДЛЯ РУК

Сборка и руководство пользователя - сохраните для последующего использования

Опция парта для бицепса для скамьи SUB018

Артикул: SUB018.2

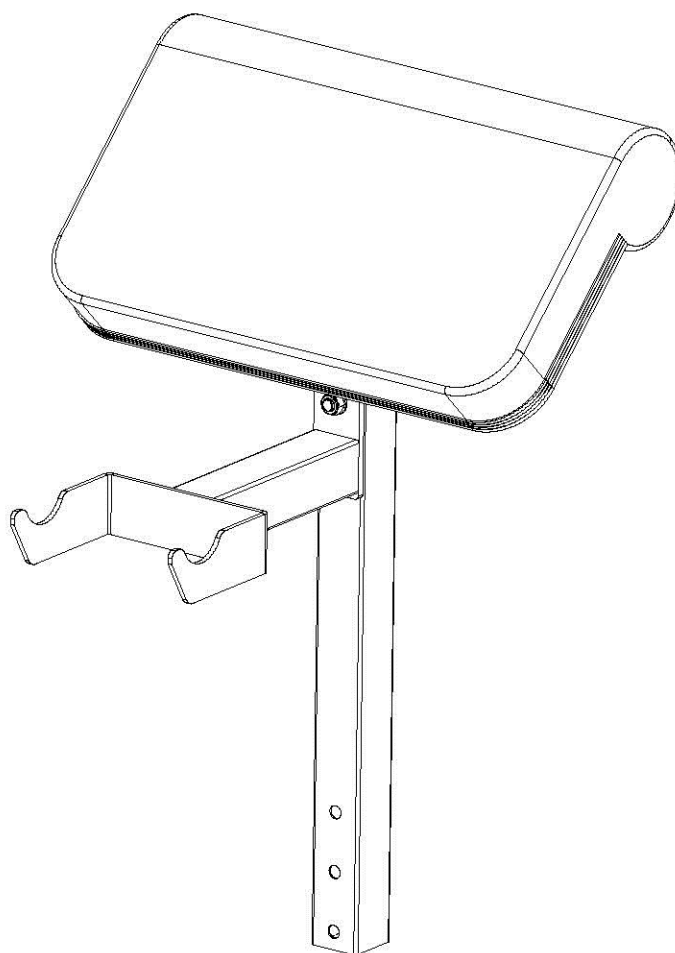

## РУКОВОДСТВО ПОЛЬЗОВАТЕЛЯ

**Важно** – прочитайте эти инструкции полностью перед использованием или сборкой

Эти инструкции содержат важную информацию, которая поможет вам максимально эффективно использовать оборудование и обеспечить безопасную и правильную сборку, использование и обслуживание.

## Нагрузка на опцию парта для бицепса для скамьи SUB018 - 80кг.

№	Наименование	шт	
1	Стойка	1	
2	Опорная труба	1	
3	Подушка для рук	1	
4	Шайба $\varnothing 8$	2	
5	Шайба $\varnothing 10$	3	
6	Контргайка M10	1	
7	Болт M8x20	2	
8	Болт M10x65	2	

